

# **ANFORDERUNG EINER SAUGANLAGE**

**1. Die Firma Glas Wulfmeier, Eckendorfer Str. 45-47, 33609 Bielefeld (Auftragnehmer) stellt der Firma**

\_\_\_\_\_

\_\_\_\_\_

\_\_\_\_\_ Firmenstempel (Auftraggeber)

**eine Sauganlage zur Verfügung.**

**2. Die Sauganlage wird am \_\_\_\_\_ angeliefert / abgeholt.**

**Sie ist bis zum \_\_\_\_\_ / \_\_\_\_\_ Uhr zurückzugeben.**

**3. Der Preis beträgt**

- bei Anmietung pro Tag 115 € / Tag zuzüglich Mehrwertsteuer
- bei Anmietung stundenweise 80 € / Stunde zuzüglich Mehrwertsteuer einschließlich Mitarbeiter als Einsetzhilfe in Verbindung mit dem Lkw-Kranwagen des Auftragnehmers.

**4. Der Auftraggeber erhält eine Gebrauchsanweisung, die er beim Einsatz der Sauganlage zu beachten hat. Er hat die Sauganlage ordnungsgemäß und pfleglich zu behandeln. Er haftet für jegliche Beschädigungen der Anlage, die auf einen unsachgemäßen Gebrauch der Anlage beruhen.**

**5. Die Haftung des Auftragnehmers beschränkt sich bei leicht fahrlässiger Pflichtverletzung auf den vorhersehbaren, vertragstypischen, unmittelbaren Durchschnittsschaden. Das gilt auch bei leicht fahrlässiger Pflichtverletzung durch die Erfüllungs- und Verrichtungsgehilfen des Auftragnehmers. Soweit die Mitarbeiter des Auftragnehmers auf Anweisung des Auftraggebers tätig werden, haftet der Auftragnehmer lediglich für Vorsatz oder grobe Fahrlässigkeit seiner Mitarbeiter.**

**Diese Haftungsbeschränkungen gelten nicht bei dem Auftragnehmer zurechenbaren Körper- und Gesundheitsschäden oder bei dem Auftragnehmer zurechenbaren Verlust des Lebens.**

**6. Der Auftraggeber bestätigt die Sauganlage in einem einwandfreien Zustand übernommen zu haben.**

\_\_\_\_\_  
Datum, Unterschrift Auftragnehmer

**BITTE NACHFOLDENDE SEITEN BEACHTEN !!!**

## Technische Daten

Hersteller: Pannkoke Flachglastechnik GmbH  
Benennung: Kombi DS2  
Typ: 7211-DS2  
Seriennummer: 2006/3704  
Betriebsanleitung: Art.-Nr.: TA-7211-DS2 D  
Version: 1.00  
Druckdatum: 15.04.2004  
Anschrift des Herstellers: Pannkoke Flachglastechnik GmbH  
Postfach 26 54, D-23514 Lübeck  
Händelweg 5, D-23556 Lübeck  
Telefon: +49 / (0) 451 / 4 70 08-0  
Telefax: +49 / (0) 451 / 4 70 08-37  
e-mail: info@pannkoke.de  
Kundendienst: +49 / (0) 451 / 4 70 08-20

## Leistungsangaben

Ausgeliefert mit:  
Option Kabel-Fernbedienung  ja  nein  
Option Infrarot-Fernbedienung  ja  nein  
Option Verlängerung:  ja  nein  
Versorgungsspannung:  110 V, AC  230 V, AC  
Gerätedicke: ca. 255 mm  
Sauger-Typ:  388  \_\_\_\_\_  
Saugeranzahl: 2 x 5  
Eigengewicht: ca. 97 kg  
Saugerrahmengröße: ca. 1300 x 1000 mm  
Tragfähigkeit  
gemäß prEN 13035-2: 600 kg  
gemäß EN 13155 – auf Baustellen: 500 kg  
gemäß EN 13155 – innerbetrieblich: 600 kg

8. a)

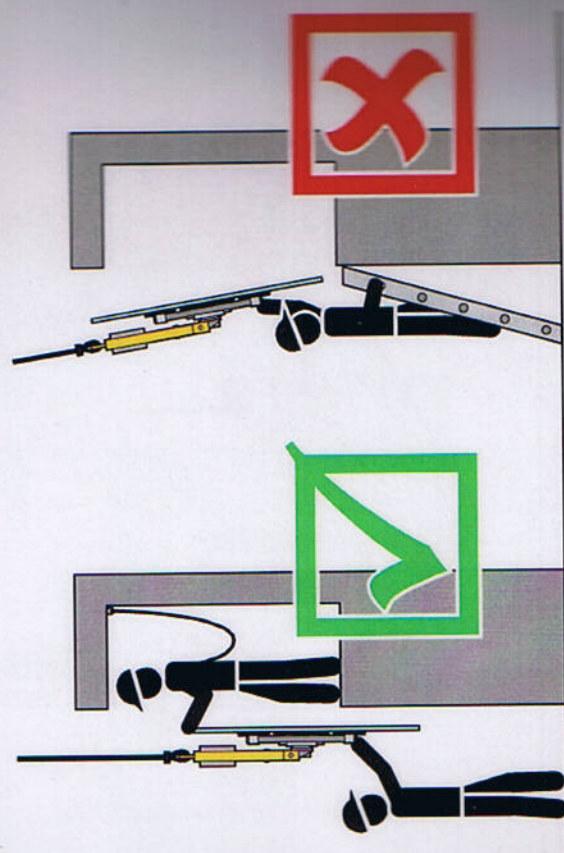

b)

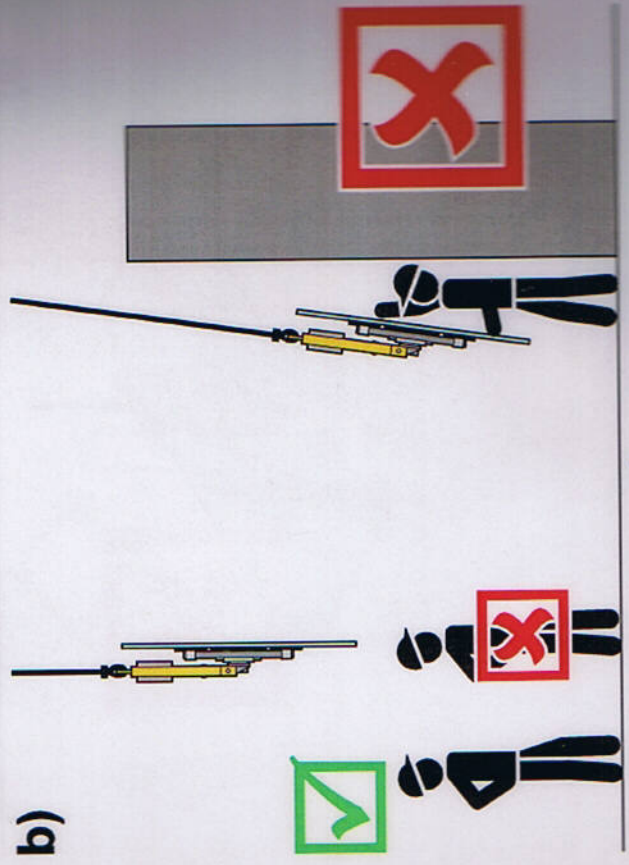

1. a)



b)

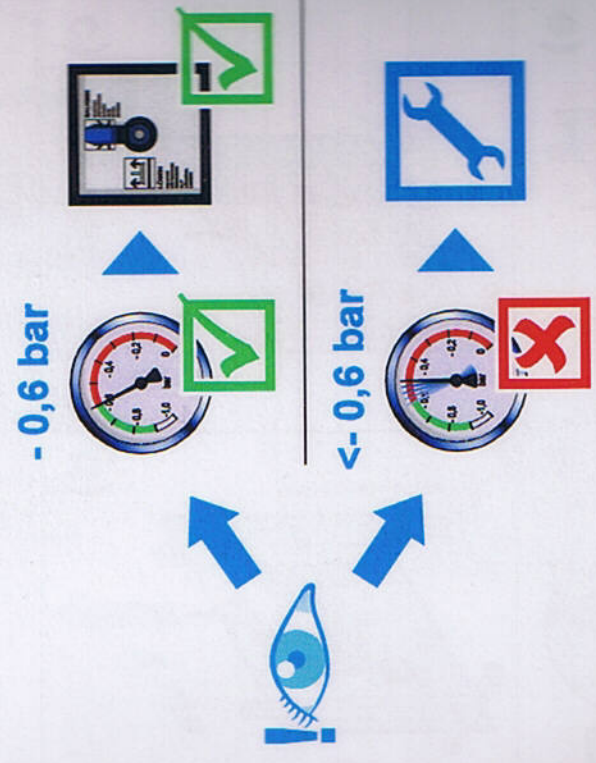

2. a)

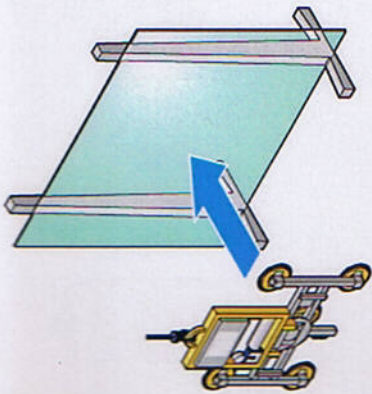

b)

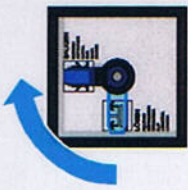

c)

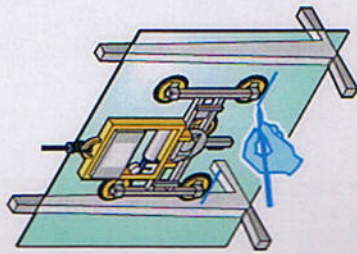

d)

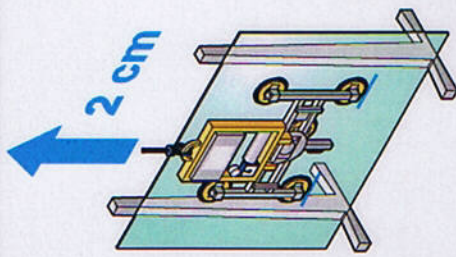

e)

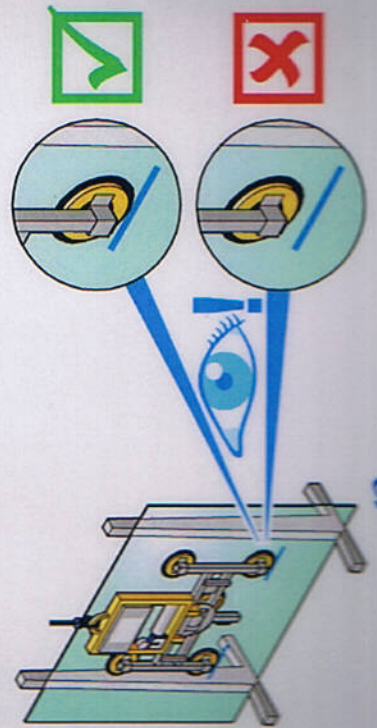

3. a)

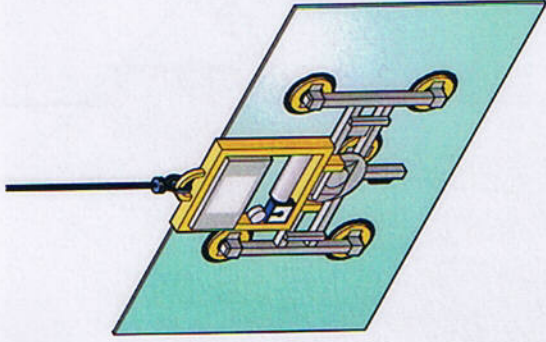

b)

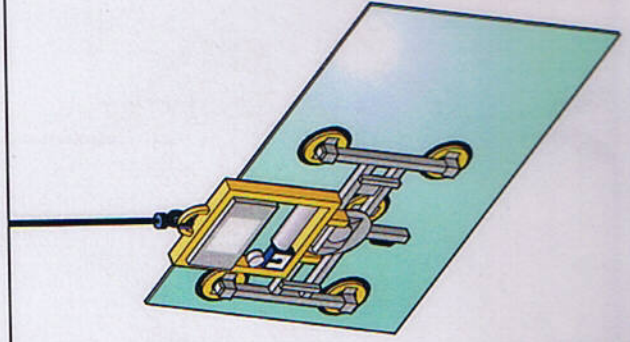

4. a)

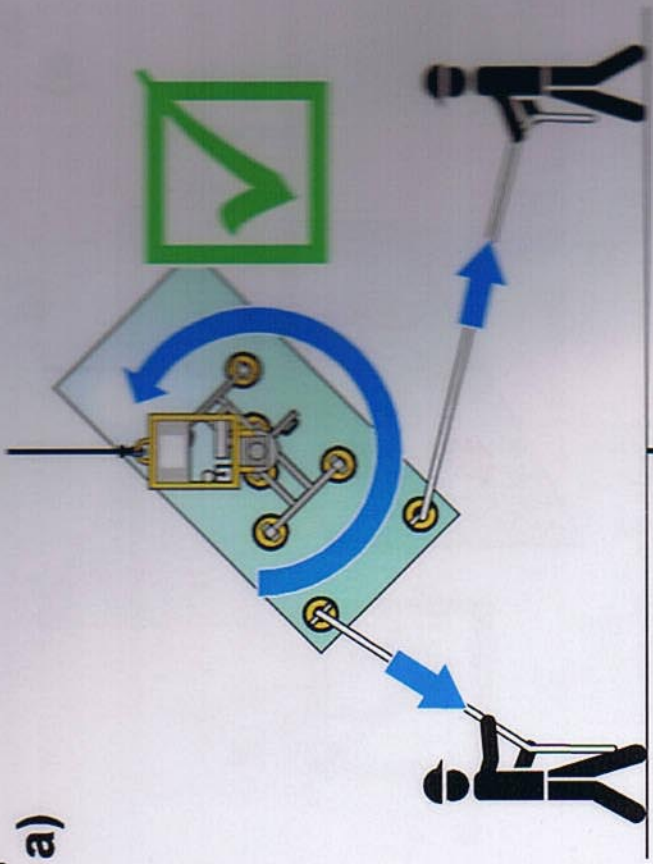

b)

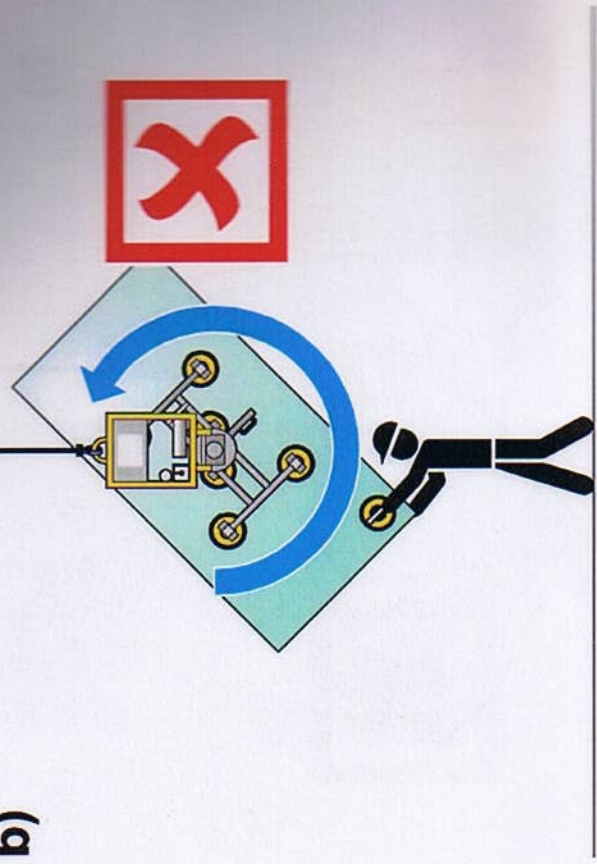

5. a)

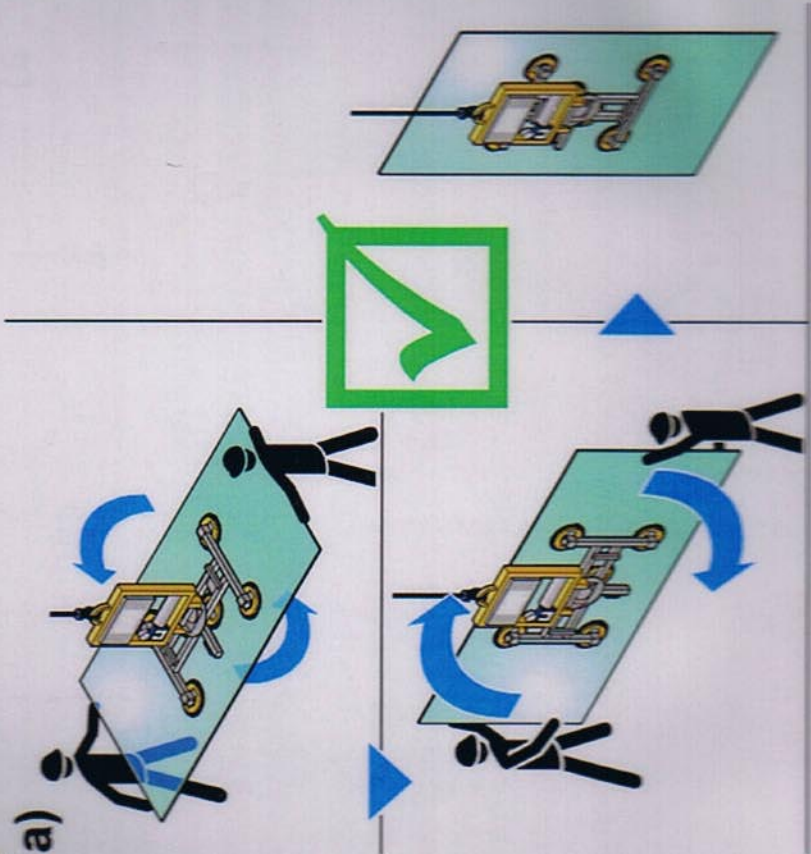

b)

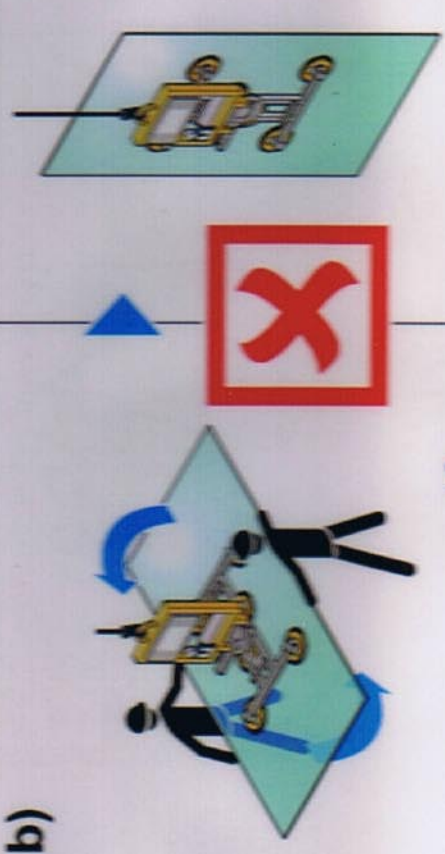

6. a)

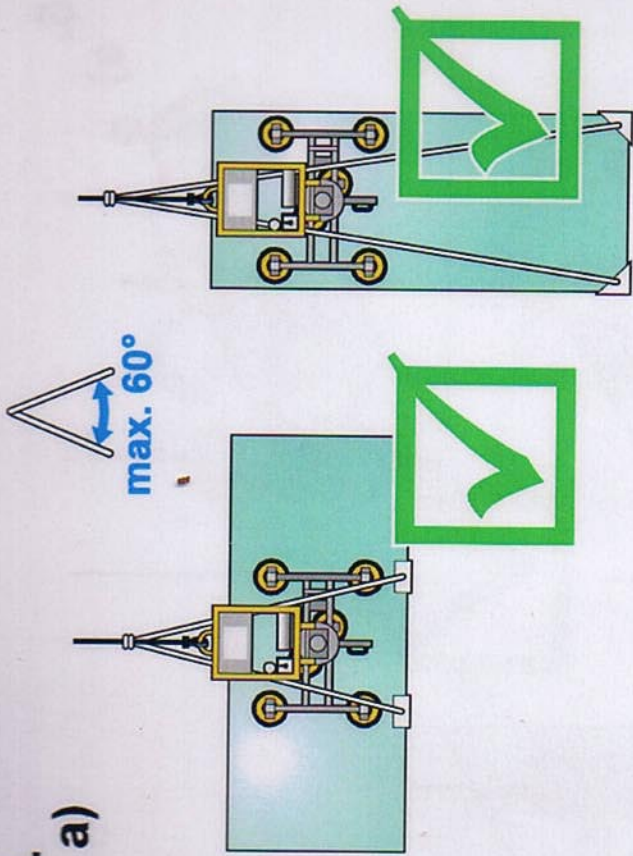

b)

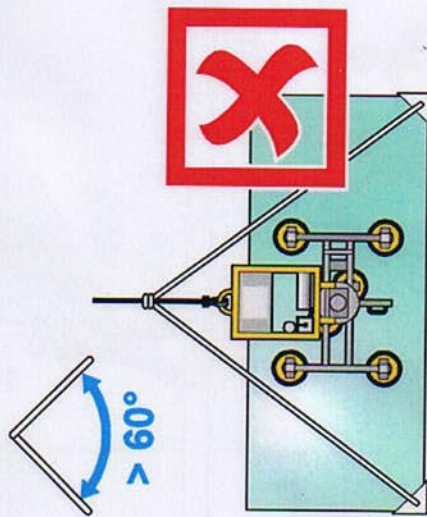

7. a)

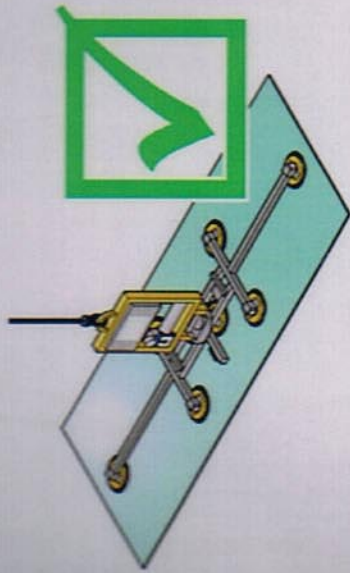

b)

